



WESEM



фары головного света

ϕ 178/169

0223

*внедорожники
военные автомобили: Jelcz, Star*

IP67

тоннельная рамка

металлический корпус

Конструкция и параметры

Использование

Предназначены для монтажа в фабрично приспособленных местах или для установки в передних нишах автомобиля.

Общая информация

Фары отмечены кодом омологации 034 сертифицированы на соответствие правил ЕЭК ООН 20. Фары отмечены кодом омологации 034.1 сертифицированы на соответствие правил ЕЭК ООН 112.

Конструкция

- металлический оптический элемент
- стекло
- металлический корпус (опция)
- металлическая туннельная рамка (опция)
- пружина крепления фильтра (опция)
- пружинный элемент крепежа главной лампы
- герметичный патрон главной лампы
- лампа H4 12V или 24V

Дополнительные преимущества

Герметичный патрон главной лампы оснащен специальной, полупроницаемой мембраной, предназначенной для компенсации давления.

Лампы

Приспособлены для ламп типа: H4 12V 60/55W или H4 24V 75/70W

Части полезные при монтаже

Герметичный патрон главной лампы
- каталожный № A.26920.
Модульное соединение
- каталожный № A.06050.
Туннельная рамка
- каталожный № A.09070.

Параметры

Класс защиты IP67.
Числовая характеристика фар дальнего света (с кодом омологации 34), указывающая максимальную силу света составляет 12,5 (т.е. около 60 люкс на расстоянии 25 м).
Числовая характеристика фар дальнего света (с кодом омологации 34.1), указывающая максимальную силу света составляет 17,5 (т.е. около 85 люкс на расстоянии 25 м).

Рекомендуемое использование

A- военные автомобили:
• Jelcz: 642, 662, 862,
• Star: 266 (1973-94 гг.), 660 (1965-83 гг.)
B- внедорожники Nissan Patrol Y60 (1987-97 гг.)

Номер в каталоге	Кат. ном. Zeimot	Код омологации	Правила утверждения		Функции	Тип	H4	Оснащение	лампа H4 12V	лампа H4 24V	лампа W5W	корпус	рамка	ручной корректор	провод	разъем AMP	Применение	универсальное	рекомендуемое	Сторона	правая / левая	Упаковка / шт.	картон
			ЕЭК ООН № 20	ЕЭК ООН № 112																			
0223.45900	0223.8.000.3	034	*	*	*	*	*	*	*	*	*	*	*	*	*	*	*	*	*	*	*	*	1
0223.45920		034.1	*	*	*	*	*	*	*	*	*	*	*	*	*	*	*	*	*	*	*	*	1
0223.45910	0223.8.000.6	034	*	*	*	*	*	*	*	*	*	*	*	*	*	*	*	*	A	*	*	*	1
0223.45930		034.1	*	*	*	*	*	*	*	*	*	*	*	*	*	*	*	*	A	*	*	*	1
0223.03412	0223.8.001.2	034	*	*	*	*	*	*	*	*	*	*	*	*	*	*	*	*	*	*	*	*	1
0223.03414		034.1	*	*	*	*	*	*	*	*	*	*	*	*	*	*	*	*	*	*	*	*	1
0223.03413	0223.8.001.4	034	*	*	*	*	*	*	*	*	*	*	*	*	*	*	*	*	A	*	*	*	1
0223.03415		034.1	*	*	*	*	*	*	*	*	*	*	*	*	*	*	*	*	A	*	*	*	1
RE.12433		034.1	*	*	*	*	*	*	*	*	*	*	*	*	*	*	*	*	B	*	*	*	1
RE.12434		034.1	*	*	*	*	*	*	*	*	*	*	*	*	*	*	*	*	B	*	*	*	1
RE.12425		034.1	*	*	*	*	*	*	*	*	*	*	*	*	*	*	*	*	*	*	*	*	1
RE.12426		034.1	*	*	*	*	*	*	*	*	*	*	*	*	*	*	*	*	*	*	*	*	1

Код омологации это идентификатор номера омологации.

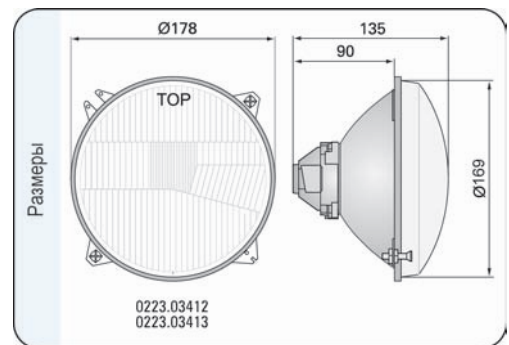
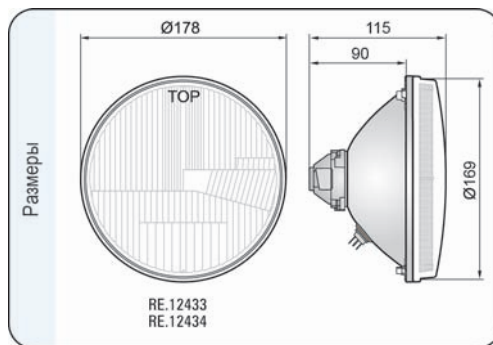
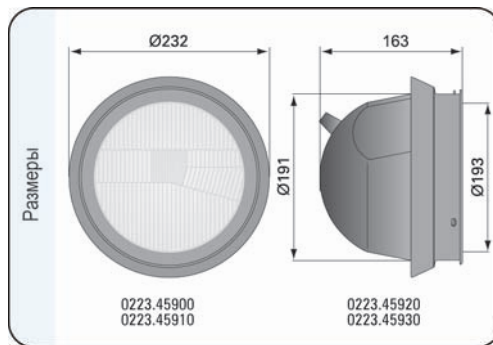
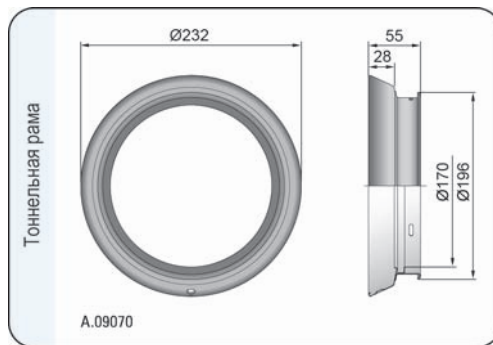

- головные фары
- сигнальные фонари
- дополнительные фары
- велосипедные фонари
- рабочие фары
- аксессуары
- специальные фары
- транспорт