

WESEM



рабочие фары

138 x 78

LPR6FF

*галогеновые H3
с оптикой FF*

малогабаритные

класс защиты IP65

висящие или стоящие

Конструкция и параметры

Использование

Фары предназначены для освещения поверхности вокруг автомобилей, тракторов, тихоходных автотранспортных средств и любых мест, которые приспособлены к напряжению 12V или 24V.



Конструкция

- металлический оптический элемент
- стекло
- корпус из черного пластика
- рамка из черного пластика
- кронштейн с болтами
- провод с уплотнением оснащен клеммами F/6,3 и A-2,5 (опция)
- провод с уплотнением и разъемом Deutsch 2-пин (опция)
- лампа (опция)

Дополнительные преимущества

Оснащены специальной, полупроницаемой мембраной предназначенной для компенсации давления. Оптическая система, запроектированная в технологии свободных полей, обеспечивает то, что фара имеет современный вид и лучшие световые параметры. Механизм крепления фар позволяет легко направлять поток света в любую сторону.

Лампы

Приспособлены для ламп типа: H3 12V 55W или H3 24V 70W

Параметры

Класс защиты IP65.

Способы крепления

Могут устанавливаться на автомобиле как в стоячем, так и в висячем положении.

Номер в каталоге	Тип			Рассеиватель		Оснащение		Применение		Установка		Упаковка / шт.													
	H3	F2	P21W	стеклянный	поликарбонат	лампа H3 12V	лампа H3 24V	ручка	выключатель	защитная решетка	амортизатор	кронштейн-омега	терм. втулка	провод	разъем	разъем AMP	разъем DT04	разъем Deutsch	универсальное	рекомендуемое	кронштейн	стойлер / углубление	блister	картон	
LPR6FF.46401	*			*															*		*				1
LPR6FF.46400	*			*										*					*		*				1
LPR6FF.46410	*			*		*								*					*		*				1
LPR6FF.46420	*			*			*							*					*		*				1

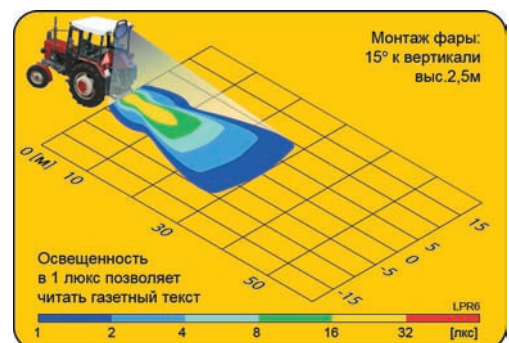
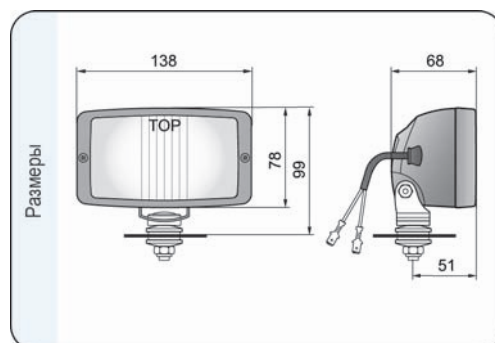
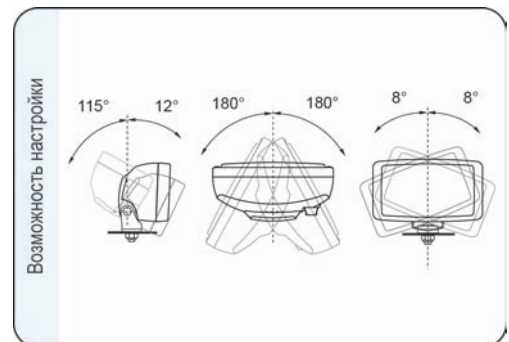
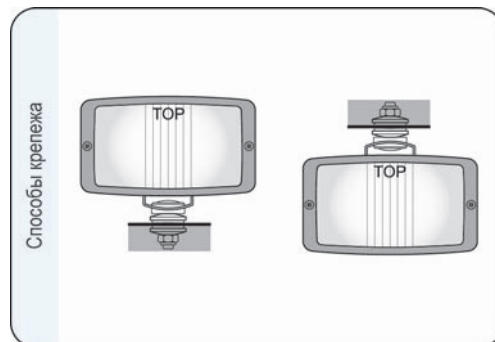

- головные фары
- дополнительные фары
- рабочие фары
- специальные фары
- сигнальные фонари
- велосипедные фонари
- аксессуары
- транспорт